

REV	DESCRIZIONE	DATA	FIRMA
A	PRIMA EMISSIONE	10/04/2025	MT

Pomati Group Russia
Санкт -Петербург
Москва
www.pomati.net

ООО «Помати Групп Рус»
+7 (812) 456-58-48
+7 (499) 272-62-50
info@pomati.net

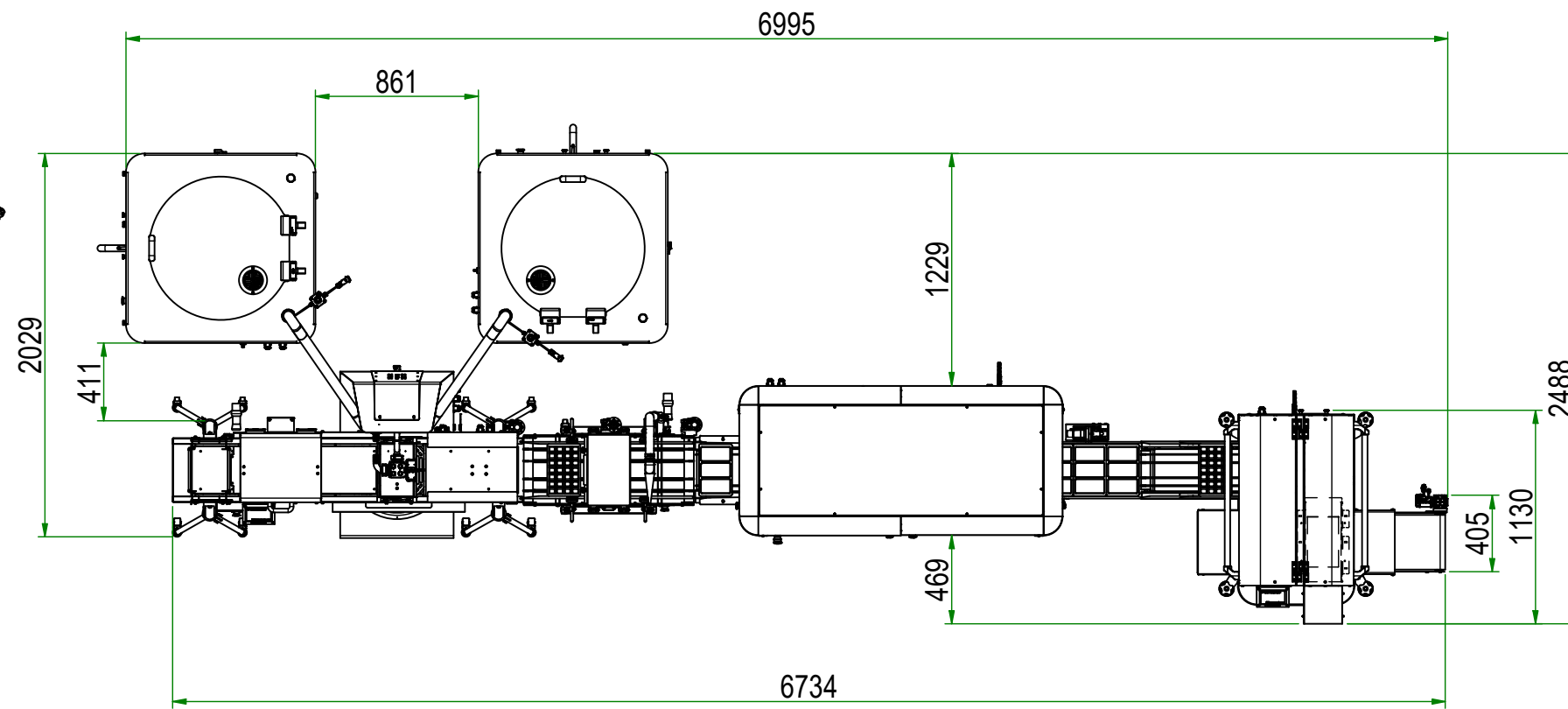
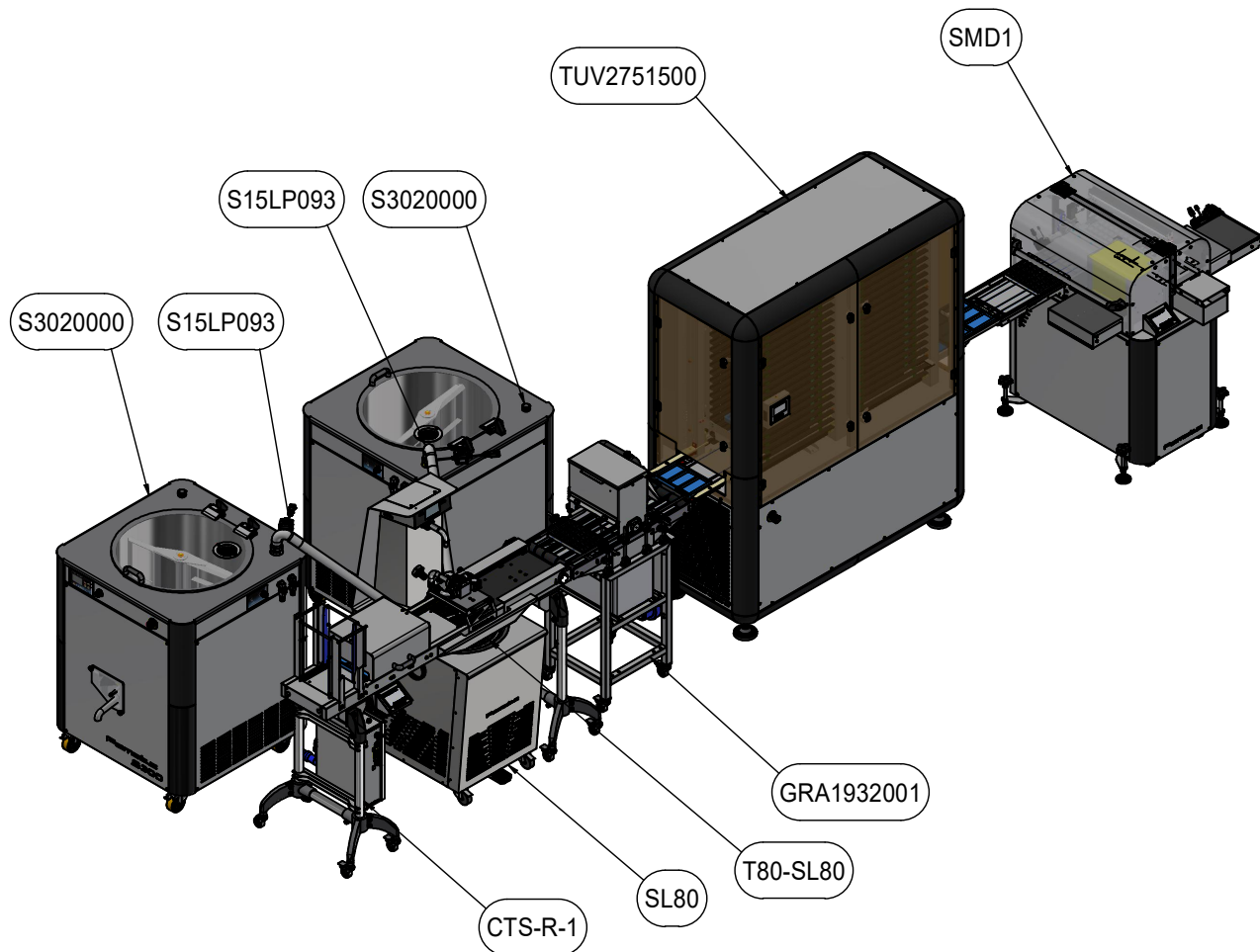
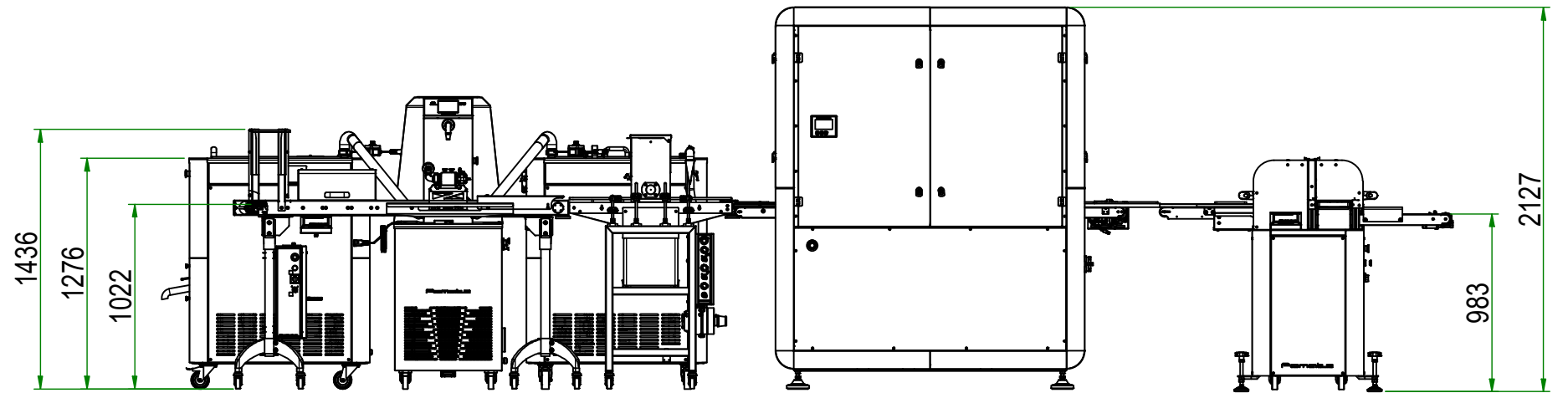

1	CTS-R-1		T-LINE CON PRERISCALDAMENTO STAMPI 275	1
2	GRA1932001	B	GRANELLATORE 320 CON NASTRO A CINGHIE CC	1
3	S15LP093	A	TUBO RISCALDATO USCITA CIOCCOLATO S300 / T35	2
4	S3020000	B	SCIOLGITORE 300LT CON POMPA	2
5	SL80	A	TEMPERATRICE SL80	1
6	SMD1	A	SMODELATORE	1
7	T80-SL80		ASS. SENSORE DI LIVELLO SL80	1
8	TUV2751500		TUNNEL VERTICALE 275X175 36/108 STAMPI	1
Pos.	Cod. Parte	Rev.	Descrizione	Q.tà

QUOTE SENZA INDICAZIONE DI TOLLERANZA: GRADO DI PRECISIONE MEDIO UNI 5307-63 Measures with unspecified tolerances according to UNI5307-63		SCOSTAMENTI PER DIMENSIONI ANGOLARI GRUPPI DIMENSIONALI LATO CORTO		FILETT.													
GRUPPO DIMENS	0±6	6±30	30±120	120±315	315±1000	1000±2000	2000±4000	>4000	FILETT.	ISO E							
DIM. LINEARI	±0,1	±0,2	±0,3	±0,5	±0,8	±1,2	±2	±3	3±6	6±30	30±120	>120	6H	6G			
ALBERI + FORI -	0,2	0,4	0,6	1	1,6	2,4	4	6	±1°	±30'	±20'	±10'	6G				
SMUSSI NON QUOTATI Not dimensioned bevels	RACCORDI NON QUOTATI Not dimensioned fillets		QUOTE SENZA INDICAZIONE DI TOLLERANZA Measures (unspecified tolerances)		ISO 2768		NB. Eliminare bave e spigoli vivi										
		DIS. - Draft man MT		DATA - Date 28/08/2024		VER. - Inspect by		DATA - Date		MATERIALI - Material:		MASSA/Mass (Kg) Area (mm2)		N/A N/A			
DENOMINAZIONE - Description: LINEA T-LINE+TANK300+SL80+GRA+TUV+SMD										CODICE DISEGNO - Drawing code:		Pag.: 1		Rev.: A		SCALA Scale 1 : 35	
PROPRIETÀ RISERVATA. Sono vietate la riproduzione totale o parziale, la comunicazione a terzi del presente progetto e di ogni piano, disegno e calcolo ad esso relativo. In caso di trasgressione la POMATI Group procederà ai sensi di legge.										FORMATO Size A3							